

CADEIRA GIRATÓRIA SET MODELOS: 1722, 1723 e 1724



A		Encosto	01
B		Assento	01
C		Braços	01
D		Mecanismo	01
E		Pistão	01
F		Base / Aranha	01

G		Rodízios	05
H		1/4"x3/4"	06
I		5/16"x3/4"	03
J		5/16"x1.1/4"	04
K		Chave Allen	01

1°

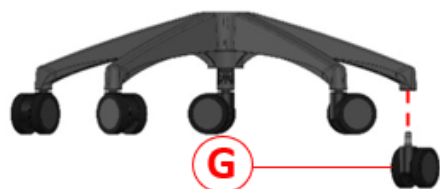

- Encaixar os 05 rodízios na base/ aranha de forma manual.

2°

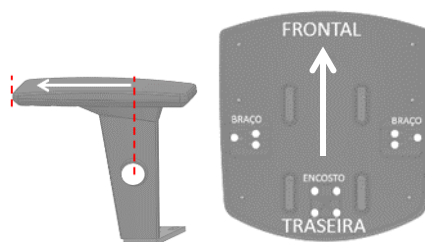

- Verificar o alinhamento do braço (para frente) com assento (frontal).

OBS: Caso seu modelo de cadeira não acompanhe apoio de braços, pular para o 4° passo de montagem.

3°

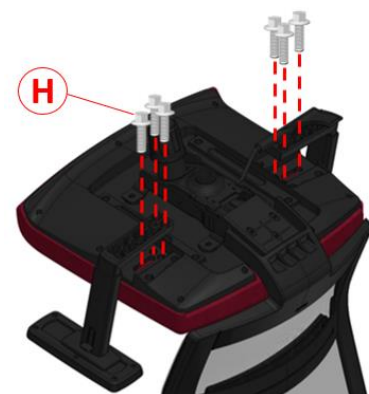

- Posicionar os braços nas laterais do assento, e fixar utilizando os parafusos.

4°

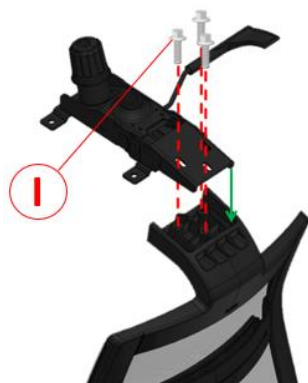

5°



6°



PARA MAIS INFORMAÇÕES, ACESSO O VIDEO DE MONTAGEM NO LINK ABAIXO OU PELO QR CODE AO LADO.

<https://youtu.be/lkulOrO3sHg>



CADEIRA GIRATÓRIA SET

MODELOS: 1722, 1723 e 1724

- Posicionar o encosto sobre o mecanismo coincidindo com a furação, e fixar utilizando os parafusos.

- Verificar o alinhamento do mecanismo (encosto p/ parte traseira do assento).

- Posicionar o conjunto mecanismo + encosto sobre o assento coincidindo com a furação, e fixar utilizando os parafusos.

- Encaixar a haste mais grossa da coluna/pistão a gás a base aranha.

- Encaixar o outro lado do pistão a gás no conjunto assento + encosto + mecanismo.

- Finalizar a montagem assentando o produto ao chão e pressionando com o joelho.



PARA MAIS INFORMAÇÕES, ACESSE O VIDEO DE MONTAGEM NO LINK ABAIXO OU PELO QR CODE AO LADO.

<https://youtu.be/lkulOrO3sHg>