

# CADEIRA GIRATÓRIA PROFIT

## MODELOS: 1602, 1604, 1605



<b>A</b>		Encosto	01
<b>B</b>		Assento	01
<b>C</b>		Braços	01
<b>D</b>		Mecanismo	01
<b>E</b>		Pistão	01
<b>F</b>		Base / Aranha	01

<b>G</b>		Rodízios	05
<b>H</b>		M6x30	04
<b>I</b>		M6x40	06
<b>J</b>		5/16" x 3/4"	03
<b>K</b>		Chave Allen	01
<b>L</b>		Chave Allen 5/16"	01

1°

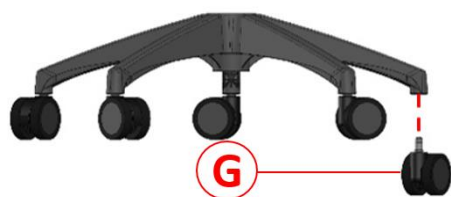

- Encaixar os 05 rodízios na base/ aranha de forma manual.

2°

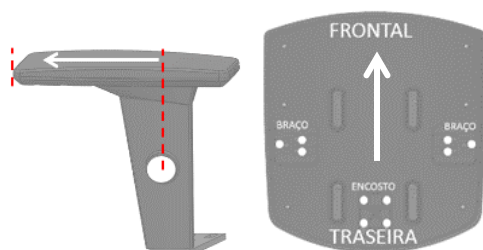

- Verificar o alinhamento do braço (para frente) com assento (frontal).

**OBS:** Caso seu modelo de cadeira não acompanhe apoio de braços, pular para o 4° passo de montagem.

3°

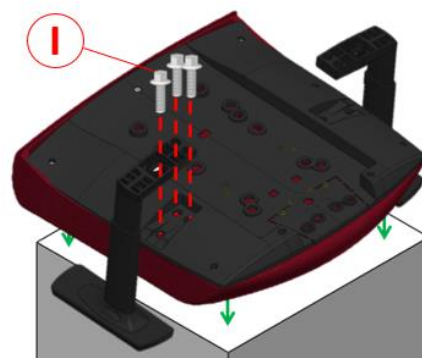

- Posicionar os braços nas laterais do assento coincidindo com a furação, e fixar utilizando os parafusos.

4°

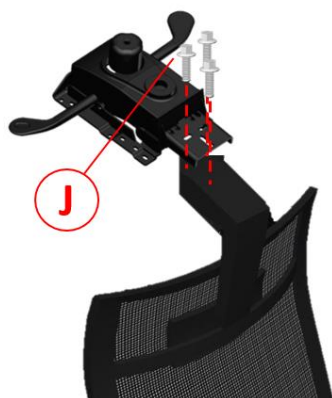

- Posicionar o encosto sobre o assento coincidindo com a furação, e fixar utilizando os parafusos.

5°

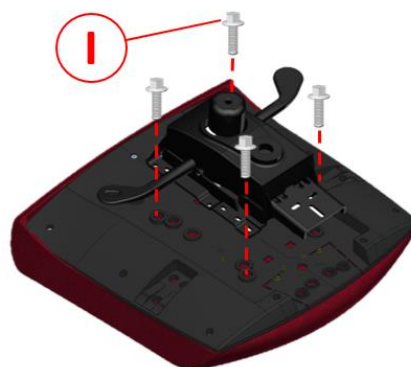

- Posicionar o mecanismo sobre o assento coincidindo com a furação, e fixar utilizando os parafusos.

6°



- Encaixar a haste mais grossa da coluna/pistão a gás a base aranha.  
 - Encaixar o outro lado do pistão a gás no conjunto assento + encosto + mecanismo.  
 - Finalizar a montagem assentando o produto ao chão e pressionando com o joelho.



PARA MAIS INFORMAÇÕES, ACESSE O VIDEO DE MONTAGEM NO LINK ABAIXO OU PELO QR CODE AO LADO  
[https://youtu.be/yW7f3pGx\\_tk](https://youtu.be/yW7f3pGx_tk)