

IMAGENS:

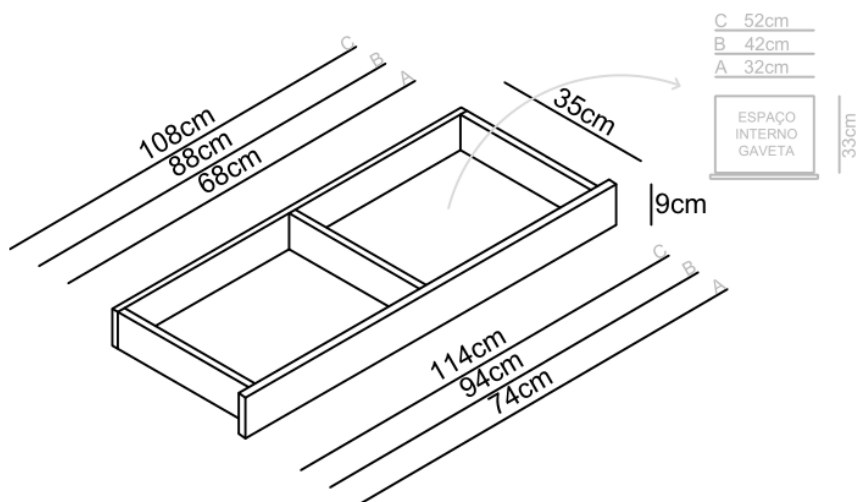

## PESO:

Produto – Peso.

Mesa 80 (15,6 kg) + Gaveta 80 (2,5 kg) = 18,1 kg.

Mesa 100 (17,4 kg) + Gaveta 100 (3,0 kg) = 20,4 kg.

Mesa 120 (19,1 kg) + Gaveta 120 (3,5 kg) = 22,6 kg.

## DESCRIÇÃO DO PRODUTO:

Gaveta composta por frente, laterais e traseiro em MDP, revestido com laminado melamínico, resistente a abrasão. Bordas retas com fita em poliestireno na mesma cor da madeira. Sistema de corrediça tipo trilho telescópico. Abertura da gaveta pela parte inferior, sem a utilização de puxador aparente.

## ESPECIFICAÇÕES TÉCNICAS:

- ✔ FRENTE: MDP/MDF 18mm + Borda 1mm
- ✔ TRASEIRO: MDP/MDF 15mm + Borda 0,45mm
- ✔ LATERAIS: MDP/MDF 15mm + Borda 0,45mm
- ✔ FUNDO: HDF 03mm
- ✔ CORREDIÇA: tipo Trilho Telescópico
- ✔ PESO SUPORTADO GAVETA: 7Kg.

## COMPOSIÇÃO:

Madeira aglomerada revestida com laminado melamínico.

Componentes Metálicos.

Componentes Plásticos.

## RECOMENDAÇÕES:

- ✔ Evite expor o produto à umidade e ao sol.
- ✔ Fique atento e respeite as especificações técnicas do seu produto.
- ✔ Nunca utilize produtos químicos ou abrasivos.
- ✔ Limpe regularmente os móveis. A poeira, com o tempo, pode deixar a superfície fosca e sem brilho, podendo acumular nos encaixes, uniões ou qualquer outro espaço, deixando um aspecto escuro e desagradável.
- ✔ Recomendamos a limpeza com pano limpo e macio levemente umedecido em água com sabão neutro, secando logo em seguida.
- ✔ Na vigência da garantia, reparos não autorizados implicam na perda desta.

## CONTEÚDO DA EMBALAGEM:

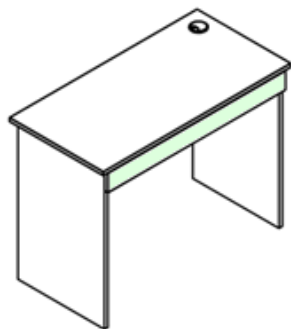

<b>I</b>		FRENTE GAV.	01
<b>J</b>		TRASEIRO GAV.	01
<b>K</b>		LATERAL GAV.	03
<b>L</b>		FUNDO GAV.	01
<b>M</b>		CORREDIÇA	02

<b>N</b>		PARAF 3,5x14mm	27
<b>O</b>		PARAF MINIFIX	12
<b>P</b>		TAMBOR	12
<b>Q</b>		TAMPA TAMBOR	12
<b>R</b>		SUPORTE	02

## MONTAGEM:

### 1º - MONTAGEM GAVETA

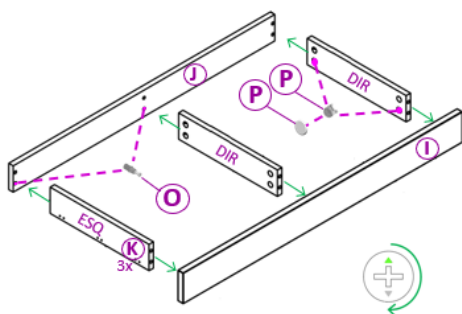

- Encaixar os Tambores (P) nos furos 15mm, verificar alinhamento da seta, para o lado do furo na outra face.
- Encaixar os Parafusos Minifix (O) nos furos 8mm.
- Posicione os Minifix nos Tambores, e aperte com uma chave Philips (apenas meia volta para o lado direito).
- Encaixar as tampinhas (Q).

### 2º - MONTAGEM FUNDO GAVETA

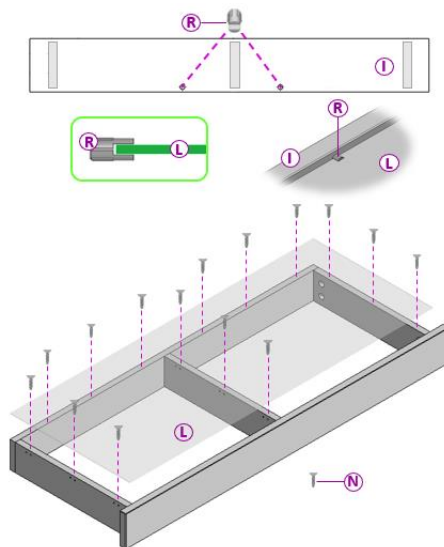

- Encaixar os suportes (R) na Frente da Gaveta (I) nas furações indicadas.
- Posicionar o conjunto virado para baixo, e alinhar os suportes (R) na horizontal, para encaixe do fundo (L).
- Fixar utilizando os parafusos (N). 03 para cada lateral, e 06 espaçados no traseiro da gaveta. Conforme indicação do desenho.

### 3º - DESMONTAR CORREDIÇA

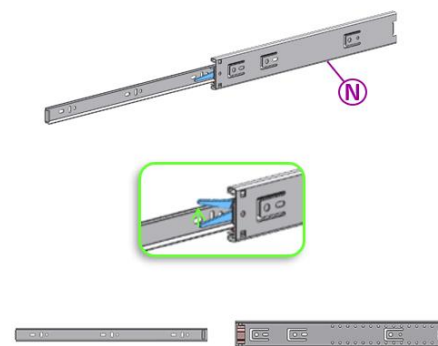

- Abra a corrediça ao máximo até aparecer o engate plástico entre as duas partes.
- Puxe o engate (desenho c/ destaque azul) no sentido vertical (p/ cima), e puxar as duas partes em sentidos contrários.

OBS: separando as duas partes facilita a fixação no móvel.

### 4º - MONTAR TRILHO PÉ LATERAL

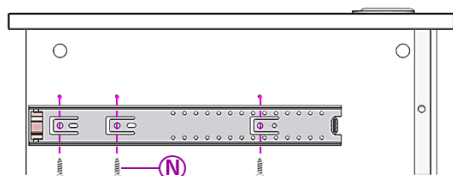

- Encaixar a parte mais larga da corrediça nos pés laterais da mesa, coincidindo com a pré-furação existente, e fixar utilizando 03 parafusos (N).
- Repetir o processo para as duas laterais.

### 4º - MONTAR TRILHO GAVETA

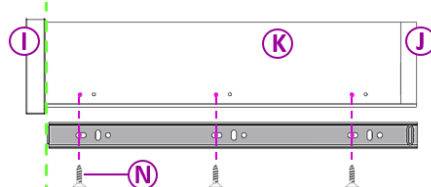

- Encaixar a parte mais fina da corrediça na lateral da gaveta, alinhar com a frente da gaveta, coincidindo com a pré-furação existente, e fixar utilizando 03 parafusos (N).
- Repetir o processo para as duas laterais.

### 5º - MONTAR GAVETA NA MESA

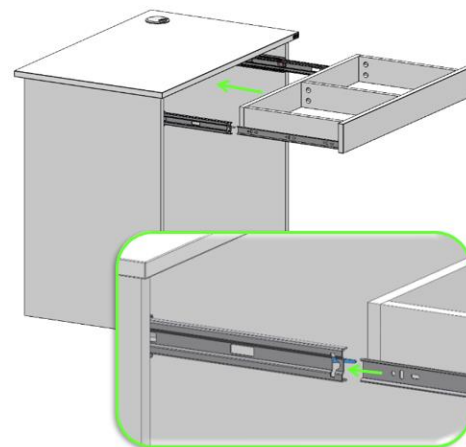

- Abra a corrediça fixada na mesa ao máximo até aparecer o engate plástico.
- Encaixe a gaveta nas laterais, simultaneamente, e empurre até fechar a mesma.